

Kalksandsteine, KS-Planelemente



Produktinformation
2025

KIMM Kalksandstein – ökologisch und ökonomisch wertvoll



Kalksandsteine sind bauökologisch empfehlenswert

- bestehend aus nur drei Naturrohstoffen (Sand, Kalk und Wasser) sind Kalksandsteine frei von chemischen Zusatzstoffen und Giften
- geringer Energieverbrauch bei der Produktion ohne umweltbelastende Rückstände

Kalksandsteine schaffen gutes Wohnklima

- „atmungsaktiv“ und wärmespeichernd gleichen Kalksandsteinwände Luftfeuchtigkeit im Raum und schnelle Temperaturschwankungen aus

Kalksandsteine sind schalldämmend und feuerbeständig

Kalksandsteine sind belastbar und wirtschaftlich

- hohe Druckfestigkeit ermöglicht das Bauen von besonders schlanken Wänden zum wertvollen Wohn- und Nutzflächengewinn

Kalksandsteine sind witterungsbeständig

Kalksandsteine haben eine konstant hohe Materialqualität

- leichtes Vermauern durch exakte Steinabmessungen und ebene Flächen
- Möglichkeit zur Schaffung reizvoller Sichtflächen

Mit unseren Kalksandsteinen und KS XL-Planelementen, sowie dem passenden Zubehör bieten wir unseren Kunden ein vielfältiges Sortiment hochwertiger Produkte an. Individuelle Problemlösungen, kompetente Beratung und sorgfältige Einweisung unserer Bauunternehmer gehören dazu.

KS-Vollsteine und KS-Lochsteine

KS-Vollsteine und KS-Lochsteine nach DIN EN 771-2 und DIN V 106

Art.-Nr.	Artikel-Bezeichnung	Abmessungen l x b x h (mm)	Stück pro Europalette	Gewicht pro Stück	Materialbedarf pro m ² / m ³	Mörtelbedarf pro m ² / m ³
0010051	KS - 12 - 2,0 - DF	240 x 115 x 52	420	ca. 2,7 kg	64 / 557 St.	ca. 26 / 226 l
0110051	KS - 12 - 2,0 - NF	240 x 115 x 71	352	ca. 3,8 kg	48 / 418 St.	ca. 24 / 203 l
0200031	KS L - 12 - 1,4 - 2 DF	240 x 115 x 113	252	ca. 4,7 kg	32 / 279 St.	ca. 19 / 161 l
0210041	KS - 12 - 1,8 - 2 DF ¹⁾	240 x 115 x 113	252	ca. 5,2 kg	32 / 279 St.	ca. 17 / 146 l
0210151	KS - 20 - 2,0 - 2 DF	240 x 115 x 113	252	ca. 5,9 kg	32 / 279 St.	ca. 17 / 146 l
0300021	KS L - 12 - 1,4 - 3 DF	240 x 175 x 113	144	ca. 7,0 kg	32 / 183 St.	ca. 29 / 161 l
0310041	KS - 12 - 1,8 - 3 DF ¹⁾	240 x 175 x 113	144	ca. 8,0 kg	32 / 183 St.	ca. 26 / 146 l
0310151	KS - 20 - 2,0 - 3 DF	240 x 175 x 113	144	ca. 9,0 kg	32 / 183 St.	ca. 26 / 146 l
0400039	KS L - 12 - 1,4 - 4 DF	240 x 240 x 113	108	ca. 10,1 kg	32 / 134 St.	ca. 40 / 165 l
0410151	KS - 20 - 2,0 - 4 DF	240 x 240 x 113	108	ca. 12,0 kg	32 / 134 St.	ca. 36 / 150 l

Unsere KS-Lochsteine und KS-Vollsteine erhalten Sie ausschließlich als palettierte Ware.

1) = mit Griffloch

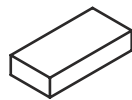

KS - 12 - 2,0 - DF

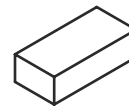

KS - 12 - 2,0 - NF

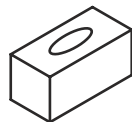

KS - 12 - 1,8 - 2 DF ¹⁾

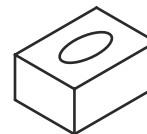

KS - 12 - 1,8 - 3 DF ¹⁾

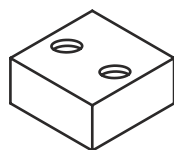

KS - 20 - 2,0 - 4 DF

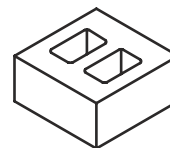

KS L - 12 - 1,4 - 4 DF

KS-Ratio-Hohlblocksteine und KS-Ratio-Blocksteine

KS-Ratio-Hohlblocksteine und KS-Ratio-Blocksteine nach DIN EN 771-2 und DIN V 106

Art.-Nr.	Artikel-Bezeichnung	Abmessungen l x b x h (mm)	Stück pro Europalette	Gewicht pro Stück	Materialbedarf pro m ² / m ³	Mörtelbedarf pro m ² / m ³
046E031	KS L-R - 12 - 1,6 - 4 DF (115)	248 x 115 x 238	112	ca. 9,7 kg	16 / 140 St.	10 / 85 l
047E151	KS-R - 20 - 2,0 - 4 DF (115)	248 x 115 x 238	112	ca. 12,9 kg	16 / 140 St.	7 / 60 l
086E039	KS L-R - 12 - 1,6 - 8 DF (115)	498 x 115 x 238	56	ca. 20,7 kg	8 / 70 St.	10 / 85 l
057F151	KS-R - 20 - 2,0 - 5 DF (150)	248 x 150 x 238	80	ca. 16,8 kg	16 / 107 St.	9 / 60 l
066G021	KS L-R - 12 - 1,4 - 6 DF (175)	248 x 175 x 238	64	ca. 15,2 kg	16 / 92 St.	15 / 85 l
067G151	KS-R - 20 - 2,0 - 6 DF (175)	248 x 175 x 238	64	ca. 19,8 kg	16 / 92 St.	10 / 60 l
077H151	KS-R - 20 - 2,0 - 7 DF (200)	248 x 200 x 238	64	ca. 22,8 kg	16 / 80 St.	12 / 60 l
047K151	KS-R - 20 - 2,0 - 4 DF (240)	248 x 240 x 113	96	ca. 12,6 kg	32 / 134 St.	???
086K021	KS L-R - 12 - 1,4 - 8 DF (240)	248 x 240 x 238	48	ca. 19,2 kg	16 / 67 St.	20 / 85 l
087K041	KS-R - 12 - 1,8 - 8 DF (240) ²⁾	248 x 240 x 238	48	ca. 24,3 kg	16 / 67 St.	14 / 60 l
087K151	KS-R - 20 - 2,0 - 8 DF (240)	248 x 240 x 238	48	ca. 26,4 kg	16 / 67 St.	14 / 60 l
057L151	KS-R - 20 - 2,0 - 5 DF (300)	248 x 300 x 113	96	ca. 16,8 kg	32 / 108 St.	???
106L021	KS L-R - 12 - 1,4 - 10 DF (300)	248 x 300 x 238	48	ca. 23,8 kg	16 / 54 St.	25 / 85 l
107L151	KS-R - 20 - 2,0 - 10 DF (300)	248 x 300 x 238	48	ca. 34,2 kg	16 / 54 St.	18 / 60 l
067M151	KS-R - 20 - 2,0 - 6 DF (365) ³⁾	248 x 365 x 113	72	ca. 19,1 kg	32 / 88 St.	44 / 120 l
126M021	KS L-R - 12 - 1,4 - 12 DF (365)	248 x 365 x 238	32	ca. 32,0 kg	16 / 44 St.	32 / 85 l
067M151	KS-R - 20 - 2,0 - 6 DF (365) ³⁾	248 x 365 x 113	72	ca. 19,1 kg	32 / 88 St.	44 / 120 l
126M021	KS L-R - 12 - 1,4 - 12 DF (365)	248 x 365 x 238	32	ca. 32,0 kg	16 / 44 St.	32 / 85 l

Unsere KS-Ratio-Hohlblocksteine und KS-Ratio-Blocksteine erhalten Sie ausschließlich als palettierte Ware.

2) = mit Grifftasche, 3) = Änderung der Palettenbestückung möglich

KS-Ratio-Plan-Hohlblocksteine und KS-Ratio-Plan-Blocksteine

KS-Ratio-Plan-Hohlblocksteine und KS-Ratio-Plan-Blocksteine nach DIN EN 771-2 und DIN V 106

Art.-Nr.	Artikel-Bezeichnung	Abmessungen l x b x h (mm)	Stück pro Europalette	Gewicht pro Stück	Materialbedarf pro m ²	Mörtelbedarf pro m ²
048E031	KS L-R P - 12 - 1,6 - 4 DF (115)	248 x 115 x 248	112	ca. 10,1 kg	16 St.	ca. 1,8 kg
049E151	KS-R P - 20 - 2,0 - 4 DF (115)	248 x 115 x 248	112	ca. 13,0 kg	16 St.	ca. 1,8 kg
088E039	KS L-R P - 12 - 1,6 - 8 DF (115)	498 x 115 x 248	56	ca. 22,2 kg	8 St.	ca. 1,8 kg
059F151	KS-R P - 20 - 2,0 - 5 DF (150)	248 x 150 x 248	80	ca. 17,2 kg	16 St.	ca. 2,3 kg
068G039	KS L-R P - 12 - 1,4 - 6 DF (175)	248 x 175 x 248	64	ca. 15,8 kg	16 St.	ca. 2,8 kg
069G151	KS-R P - 20 - 2,0 - 6 DF (175)	248 x 175 x 248	64	ca. 20,5 kg	16 St.	ca. 2,8 kg
079H151	KS-R P - 20 - 2,0 - 7 DF (200)	248 x 200 x 248	64	ca. 23,7 kg	16 St.	ca. 3,1 kg
049K151	KS R P - 20 - 2,0 - 4 DF (240)	248 x 240 x 123	96	ca. 13,7 kg	32 St.	ca. 7,6 kg
088K029	KS L-R P - 12 - 1,4 - 8 DF (240)	248 x 240 x 248	48	ca. 19,5 kg	16 St.	ca. 3,8 kg
089K041	KS-R P - 12 - 1,8 - 8 DF (240) ²⁾	248 x 240 x 248	48	ca. 24,5 kg	16 St.	ca. 3,8 kg
089K151	KS-R P - 20 - 2,0 - 8 DF (240)	248 x 240 x 248	48	ca. 27,2 kg	16 St.	ca. 3,8 kg
059L151	KS R P - 20 - 2,0 - 5 DF (300)	248 x 300 x 123	96	ca. 17,1 kg	32 St.	ca. 9,0 kg
108L029	KS L-R P - 12 - 1,4 - 10 DF (300)	248 x 300 x 248	48	ca. 24,7 kg	16 St.	ca. 4,5 kg
109L151	KS-R P - 20 - 2,0 - 10 DF (300)	248 x 300 x 248	48	ca. 34,7 kg	16 St.	ca. 4,5 kg
069M151	KS-R P - 20 - 2,0 - 6 DF (365)	248 x 365 x 123	64	ca. 20,7 kg	32 St.	ca. 11,0 kg
129M151	KS-R P - 20 - 2,0 - 12 DF (365)	248 x 365 x 248	32	ca. 43,6 kg	16 St.	ca. 5,5 kg
128M029	KS L-R P - 12 - 1,4 - 12 DF (365)	248 x 365 x 248	32	ca. 33,0 kg	16 St.	ca. 5,5 kg

Unsere KS-Ratio-Plan-Hohlblocksteine und KS-Ratio-Plan-Blocksteine erhalten Sie ausschließlich als palettierte Ware.

2) = mit Grifftasche, 3) = Änderung der Palettenbestückung möglich

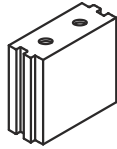

KS L-R - 12 - 1,6 - 4 DF (115)
KS L-R P - 12 - 1,6 - 4 DF (115)
KS-R - 20 - 2,0 - 4 DF (115)
KS-R P - 20 - 2,0 - 4 DF (115)

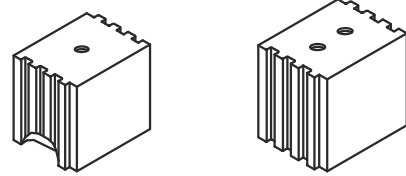

KS-R - 12 - 1,8 - 8 DF (240)
KS-R P - 12 - 1,8 - 8 DF (240)
KS-R - 20 - 2,0 - 8 DF (240)
KS-R P - 20 - 2,0 - 8 DF (240)
KS L-R - 12 - 1,4 - 8 DF (240)
KS L-R P - 12 - 1,4 - 8 DF (240)

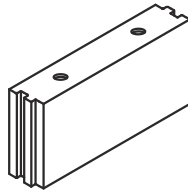

KS L-R - 12 - 1,6 - 8 DF (115)
KS L-R P - 12 - 1,6 - 8 DF (115)

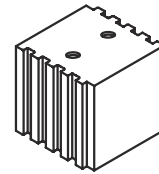

KS-R - 20 - 2,0 - 10 DF (300)
KS-R P - 20 - 2,0 - 10 DF (300)

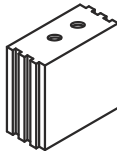

KS-R - 20 - 2,0 - 5 DF (150)
KS-R P - 20 - 2,0 - 5 DF (150)

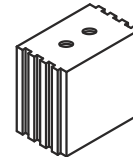

KS-R - 20 - 2,0 - 7 DF (200)
KS-R P - 20 - 2,0 - 7 DF (200)

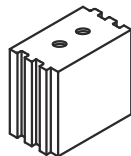

KS-R - 20 - 2,0 - 6 DF (175)
KS-R P - 20 - 2,0 - 6 DF (175)

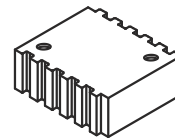

KS-R - 20 - 2,0 - 6 DF (365)
KS-R P - 20 - 2,0 - 6 DF (365)

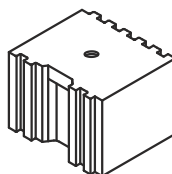

KS L-R - 12 - 1,4 - 12 DF (365)
KS L-R P - 12 - 1,4 - 12 DF (365)

KS XL-Planelemente

KS XL-Planelemente nach allgemeiner, bauaufsichtlicher Zulassung Z-17.1-805

Art.-Nr.	Artikel-Bezeichnung	Abmessungen l x b x h (mm)	Stück pro Europalette	Gewicht pro Stück	Materialbedarf pro m ²	Dünnbettmörtel- bedarf pro m ²
PE1105A	KS XL-N-R - 12 - 2,0 - 115 (498)	998 x 115 x 498	12	ca. 105 kg	2,0 St.	ca. 0,9 kg
PE1105C	KS XL-N-R - 12 - 2,0 - 115 (623)	998 x 115 x 623	lose	ca. 131 kg	1,6 St.	ca. 0,8 kg
PE1515A	KS XL-N-R - 20 - 2,0 - 150 (498)	998 x 150 x 498	10	ca. 137 kg	2,0 St.	ca. 1,2 kg
PE1515C	KS XL-N-R - 20 - 2,0 - 150 (623)	998 x 150 x 623	lose	ca. 171 kg	1,6 St.	ca. 1,1 kg
PE1715A	KS XL-N-R - 20 - 2,0 - 175 (498)	998 x 175 x 498	8	ca. 160 kg	2,0 St.	ca. 1,5 kg
PE1715C	KS XL-N-R - 20 - 2,0 - 175 (623)	998 x 175 x 623	lose	ca. 200 kg	1,6 St.	ca. 1,4 kg
PE2015A	KS XL-N-R - 20 - 2,0 - 200 (498)	998 x 200 x 498	8	ca. 185 kg	2,0 St.	ca. 1,7 kg
PE2015C	KS XL-N-R - 20 - 2,0 - 200 (623)	998 x 200 x 623	lose	ca. 231 kg	1,6 St.	ca. 1,5 kg
PE2415A	KS XL-N-R - 20 - 2,0 - 240 (498)	998 x 240 x 498	6	ca. 223 kg	2,0 St.	ca. 2,1 kg
PE2415C	KS XL-N-R - 20 - 2,0 - 240 (623)	998 x 240 x 623	lose	ca. 279 kg	1,6 St.	ca. 1,9 kg
PE3015A	KS XL-N-R - 20 - 2,0 - 300 (498)	998 x 300 x 498	4	ca. 280 kg	2,0 St.	ca. 2,7 kg
Sonderbauteile						
PE1015A	KS XL-N-R - 20 - 2,0 - 100 (498)	998 x 100 x 498	16	ca. 93 kg	2,0 St.	ca. 0,7 kg

KS XL-Planelemente werden standardmäßig lose / unpalettiert (ausgenommen PE1015A / PE3615A) geliefert. Wünschen Sie eine Abpackung auf Europalette, sprechen Sie uns bitte an.

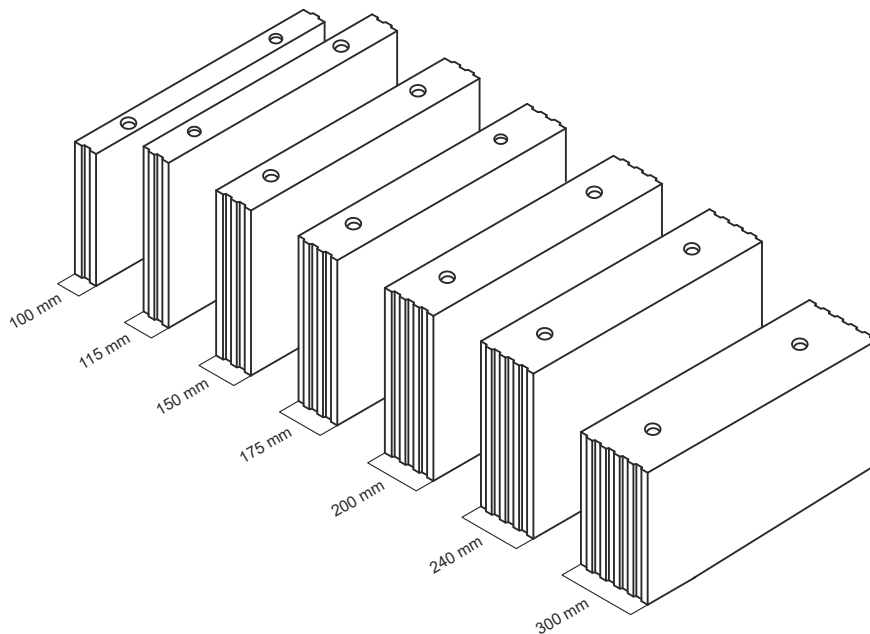

Der entscheidende Vorteil von KS XL-Planelementen liegt in der wandweisen Vorfertigung aller benötigten Passteine, inklusive Verlegepläne im Werk. Aufwendiges Sägen und Scheiden, vor allem im Bereich von Schmiegen und Giebelschrägen, an der Baustelle entfällt. Installationsschlitze können vorgesägt werden und müssen dann vor Ort nur noch ausgestemmt werden. Ein weiterer Pluspunkt ist die Elementhöhe von 623 mm, die wir neben den üblichen 498 mm hohen Steinen alternativ für jede Wandstärke (außer in den Wandstärken 100 mm, 300 mm und 365 mm) anbieten. Schon bei Raumhöhe von über 2,50 m entfällt hierdurch das Versetzen einer kompletten Elementschicht pro Etage. Das KS XL-Planelemente-System ist an kein Rastermaß gebunden. Unsere Fachberater informieren Sie gern persönlich.



Standorte in Hessen

Werk Wabern-Udenborn / Verwaltung

Waberner Straße 39
34590 Wabern-Udenborn
Telefon: 05683 508-0
info@kimm-baustoffe.de

Betrieb Kassel

Gartenstraße 65
34125 Kassel
Telefon: 0561 87080075
info@kimm-baustoffe.de

Standorte in Thüringen

Werke Erfurt-Kühnhausen

Riedfeld 1 & 6
99189 Elxleben
Telefon: 036201 63-0
info@kimm-baustoffe.de

Werk Bad Berka-Tannroda

Rittersdorfer Weg 2
99438 Bad Berka-Tannroda
Telefon: 036450 42237
info@kimm-baustoffe.de

