

KANAL- UND TIEFBAU ROHRE, SCHÄCHTE, BAUWERKE



Mit Stahlbetonrohren von KIMM treffen Sie eine gute Wahl



Stahlbetonrohre

KIMM Stahlbetonrohre und Formteile werden nach DIN EN 1916 und DIN V 1201 von DN 700 bis DN 3.000 in verschiedenen Fließlängen hergestellt. Ab DN 1.300 mit innenliegender Muffe (Falzmuffenrohre).

Ein umfangreiches Sortiment und Sonderausführungen in höchster Qualität stehen zu Ihrer Verfügung.

Sonderausführungen und Zuschnitte

- Herstellung von Stahlbetonrohren mit Nennweiten bis DN 3.000.
- Höchste Oberflächengüte durch in der Form erhärtete Rohre.
- Alle Rohre und Formstücke sind auch mit Zement mit hohem Sulfatwiderstand lieferbar.
- Formerhärtete Rohre, Schächte und Aufbauteile sind auch mit RESIcret® – XA3 verfügbar.
- Große Rohre bis DN 2.400 können mit unserer Betonrohrsäge und -fräse bearbeitet werden.

Dichtung und Qualität

- Praxisbewährte KIMM-Stahlbetonrohre bis DN 1.200 besitzen eine integrierte Steckmuffendichtung, Rohre ab DN 1.300 verfügen über Gleitkeildichtungen am Spitzende.
- Die verwendeten Dichtungen entsprechen den Anforderungen der DIN EN 681-1 / DIN 4060.

Bohrungen für spezielle Anwendungen

- Bohrungen bis DN 720 sind an eigener Bohrmaschine möglich.
- Bohrungen bis DN 2.500 sind auf Anfrage möglich.

KIMM ROHR RP:

Stahlbetonrohre mit Falzmuffe (Rüttelpressverfahren) nach DIN EN 1916 / DIN V 1201 - Typ 2 - SB - K - FM mit werkseitig auf das Spitzende aufgezogener Dichtung.

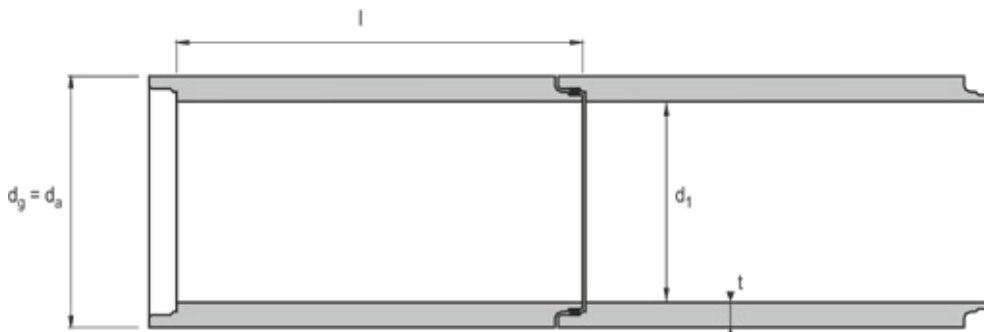

Nennweite d1 [mm]	Baulänge l [mm]	Wandstärke t [mm]	Schaft außen d _a [mm]	Gewicht [kg/m]	Gewicht [kg/Stück]
1.300	3.000	160	1.620	1.830	5.490
1.400	3.000	160	1.720	1.960	5.880
1.500	3.000	160	1.820	2.080	6.240
1.600	3.000	160	1.920	2.210	6.630
1.800	3.000	180	2.160	2.800	8.400
2.000	3.000	200	2.400	3.450	10.350
2.200	3.000	220	2.640	4.180	12.540
2.400	3.000	250	2.900	5.200	15.600

Stahlbetonrohre – formerhärtet

KIMM ROHR FE:

Stahlbetonrohre mit Glockenmuffe nach DIN EN 1916 / DIN V 1201 - Typ 2 - SB - K - GM mit fest in der Muffe einbetonierten Dichtungen. In der Form erhärtet und mit schalungsglatten Oberflächen für allerhöchste Anforderungen.

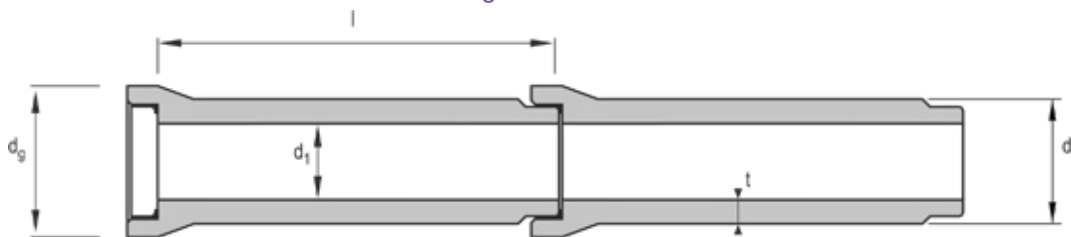

Nennweite d_1 [mm]	Baulänge l [mm]	Wandstärke t [mm]	Schaft außen d_3 [mm]	Muffe außen d_2 [mm]	Gewicht [kg/m]	Gewicht [kg/Stück]
700	3.000	85	870	1.060	650	1.680
800	3.000	90	980	1.180	675	2.025
1.000	3.000	120	1.240	1.374	1.200	3.600
1.100	3.000	130	1.360	1.555	1.300	3.900
1.200	3.000	150	1.500	1.675	1.420	4.260

Kurzrohre haben eine Baulänge von 1.000 mm, Passrohre haben eine Baulänge von 1.500 mm. Sonderlänge und andere Dimensionen sind objektabhängig lieferbar. Kugelkopfanter sind serienmäßig.

KIMM ROHR FE:

Stahlbetonrohre mit Falzmuffe nach DIN EN 1916 / DIN V 1201 - Typ 2 - SB - K - FM mit werkseitig auf das Spitzende aufgezogener Dichtung. In der Form erhärtet und mit schalungsglatten Oberflächen für allerhöchste Anforderungen.

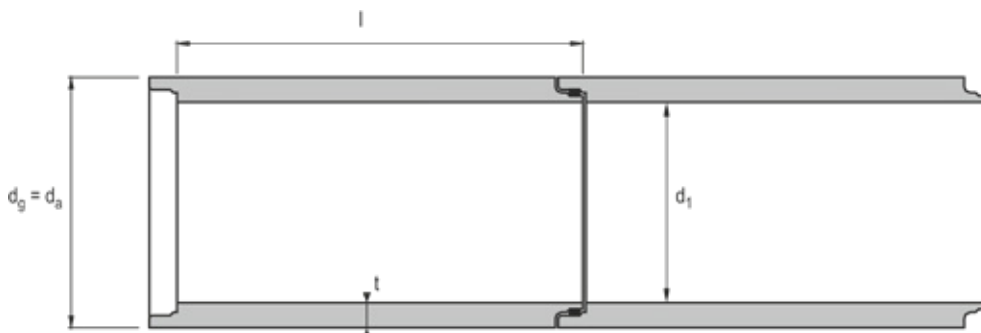

Nennweite d_1 [mm]	Baulänge l [mm]	Wandstärke t [mm]	Schaft außen d_3 [mm]	Gewicht [kg/m]	Gewicht [kg/Stück]
1.300	3.000	140	1.580	1.580	4.740
1.400	3.000	140	1.680	1.700	5.100
1.500	3.000	160	1.820	2.080	6.240
1.600	3.000	155	1.910	2.140	6.420
1.800	3.000	180	2.160	2.800	8.400
2.000	3.000	200	2.400	3.460	10.380
2.200	3.000	240	2.680	4.600	13.800
2.500	2.500	250	3.000	5.400	13.500
2.800	3.000	300	3.400	7.300	18.250
3.000	2.500	280	3.560	7.640	19.100

Kurz- und Passrohre objektbezogen lieferbar. 2 Stück Kugelkopfanter serienmäßig enthalten.

Formerhärtete Stahlbetonrohre sind optional mit RESlcret® – XA3 verfügbar. Sprechen Sie uns an!

Stahlfaserbetonrohre – formerhärtet mit Stahlfasern

Stahlfaserbetonrohre – das Rohr der nächsten Generation

Formerhärtete Stahlfaserbetonrohre von KIMM zeichnen sich durch:

- eine hohe Schlagzähigkeit,
- bessere und feinere Rissverteilung,
- und eine gleichmäßige Faserverteilung von der Muffe bis zur Spitze aus.

Darüber hinaus sind nachträgliche Öffnungen durch Bohren leichter durchzuführen und es sind danach keine Maßnahmen gegen Bewehrungskorrosion nötig.

Auch nach einer unvorhersehbaren Beschädigung, mechanisch oder durch chemischen Angriff, gibt es keine Gefahr von Abplatzungen durch Bewehrungskorrosion.

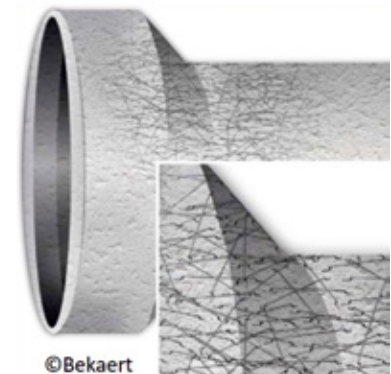

Die eingesetzten Fasern bewirken einen maximalen Verbund mit dem Beton. So kann eine noch höhere Dauerhaftigkeit im Kanalbau in Kombination mit schalungsglatten Oberflächen und verformungsstabilen Rohren ohne die Verwendung von zusätzlichem Kunststoff realisiert werden. Damit sind auch KIMM Stahlfaserbetonrohre recyclingfähig und die Entsorgungsthematik am Ende der Lebensdauer ist gelöst.

Stahlfaserbetonrohre von KIMM werden nach DIN EN 1916 und DIN V 1201 produziert.

Formerhärtete Stahlfaserbetonrohre sind optional mit RESIcret® – XA3 verfügbar.
Sprechen Sie uns an!

Komplettlösungen – Schächte und Bauwerke von KIMM



Wir fertigen komplette Lösungen zur Herstellung von Bauwerken nach DIN 1045, Beton-Schachtunterteile (SUT) und -aufbauteile nach DIN 4034 Teil 1. Schachtbauwerke mit einem Gesamtgewicht von bis zu 52 t können mit eigener Technik verladen und transportiert werden.

Aufbauteile

- Aufbauteile sind in formerhärteter Qualität (FE) lieferbar und erfüllen so höchste Anforderungen an die Dauerhaftigkeit.
- Die Aufbauteile sind mit den gängigen Dichtungstypen lieferbar: Lippendichtung mit und ohne Lastausgleich, integrierte Dichtung und integrierte Dichtungen mit integrierten Lastübertragungselementen IDLA.
- Alle Aufbauteile sind mit PREDL®-CORPROTECT-Auskleidung bis in den Konus hinein lieferbar.
- An den schalungsglatten Oberflächen kommt es darüber hinaus zu deutlich geringeren Schmutzanhaftungen. Der Reinigungsaufwand nimmt daher deutlich ab.
- Formerhärtete Aufbauteile sind optional mit RESIcret® – XA3 lieferbar.

Schachtbauteile

- Sie sind in der Form erhärtet.
- Es sind stufenlos geneigte Muffen bis DN 1.200 möglich.
- Spezifikationen wie innenliegender Absturz und Sonderausführungen von Rinne und Berme sind realisierbar und Stand der Technik, ebenso wie Achsversatz im Schachtgerinne und einbetonierte Muffen im Schachtring.

Formteile für Stahlbeton- und Stahlfaserbetonrohre

Böschungsstücke mit Neigung 1:1; 1:1,5; 1:2

Auslauf

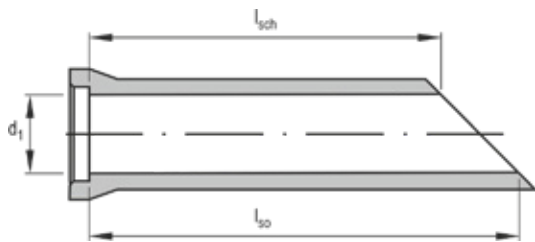

Einlauf

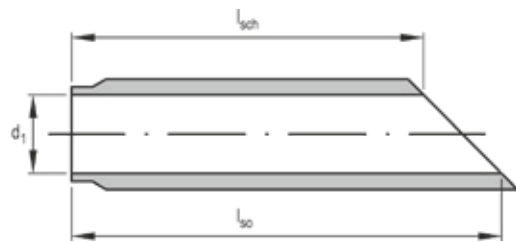

Nennweite d1 [mm]	Neigung 1:1 l _{sch} [mm]	l _{so} [mm]	Neigung 1:1,5 l _{sch} [mm]	l _{so} [mm]	Neigung 1:2 l _{sch} [mm]	l _{so} [mm]
700	1,15	1,85	0,97	2,03	0,80	2,20
800	1,10	1,90	0,90	2,10	0,70	2,30
900	1,05	1,95	0,82	2,18	0,60	2,40
1.000	1,00	2,00	0,75	2,25	0,50	2,50
1.100	0,95	2,05	0,67	2,33	0,40	2,60
1.200	0,90	2,10	0,60	2,40	0,30	2,70

Sohllängen von Böschungsstücken in Meter bei Normalfließlänge von 3,00 m. Die angegebenen Längen beziehen sich auf die angegebenen Neigungen. Sonstige Abmessungen dieser Teile entnehmen Sie bitte der entsprechenden Rohrtabelle. Maße gelten für Ein- und Auslaufseite, ab DN 1.300 ist die Sohllänge 3,00 m. Aus produktionstechnischen Gründen können diese Maße geringfügig über- oder unterschritten werden.

Schachteinbinderlinge – Einlauf

- bei Nennweiten (d1) von 300 bis 2.200 mm beträgt die Fließlänge l 200 mm

Doppelspitz

- bei Nennweiten (d1) von 700 bis 1.250 mm beträgt die Fließlänge l 450 mm
- bei Nennweiten (d1) von 1.300 bis 2.200 mm Fließlänge variabel
- bei formerhärteten Stahlbeton- und Stahlfaserbetonrohren beträgt die Fließlänge l 1.000 mm

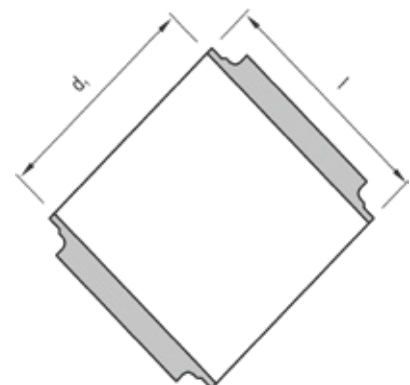
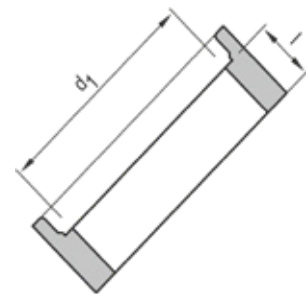

Passstücke und Gelenke mit Sonderlängen sind auf Anfrage lieferbar.

Sonstige Abmessungen dieser Teile entnehmen Sie bitte den entsprechenden Rohrtabellen.

Die angegebenen Fließlängen können aus produktionstechnischen Gründen geringfügig über- oder unterschritten werden. Objektbezogene Sonderprodukte auf Anfrage.

kundenspezifisch und anspruchsvoll

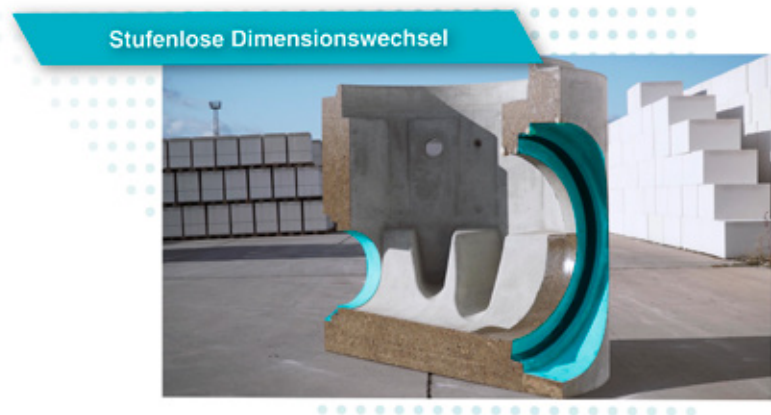

Schachtbauwerke

- Monolithisch hergestellte Bauwerke sind grundsätzlich in Form und Ausführung variabel (z. B. eingerückte Wände unterschiedlicher Höhen).
- Möglich sind integrierte, geneigte Muffen bis DN 2.000.
- Spezifikationen wie ein innenliegender Absturz und Ankeranordnung nach Schwerpunkt sind realisiert und Stand der Technik.
- Darüber hinaus ist ein projektbezogener Systembau realisierbar (Drossel- u. Kreuzungsbauwerke).

Formenbau

- Die Realisierung von kundenspezifischen Anforderungen über die in der DIN EN geforderten Mindestwerte hinaus, oder technisch anspruchsvolle Lösungen, werden im Haus vorbereitet und die Umsetzung mit den Kunden abgestimmt (geneigte Muffen, Kone für Bauwerkdeckel, etc.).
- Formenbau für eine getrennte Führung von Schmutz- und Regenwasser in einem SUT.

Zur Produktpalette der Schachtaufbauten gehören außerdem:

- Abdeckplatten
- Übergangsplatten
- Fußauflageringe

Schachtaufbauteile mit vorgeschmierter Lippendichtung, optional mit Lastübertragungselement

Schachthals (Konus) DIN EN 1917 / DIN 4034-1 - Typ 2 - SH - M

Nennweite DN [mm]	Bauhöhe h [mm]	Wandstärke t [mm]	ca. Gewicht [kg]	Anzahl Steighilfen	FE*
1.000 / 625	350	120	400	1	

Wünschen Sie andere Nennweiten und / oder Bauhöhen, sprechen Sie uns bitte an.
*FE (formerhärter) = optional möglich

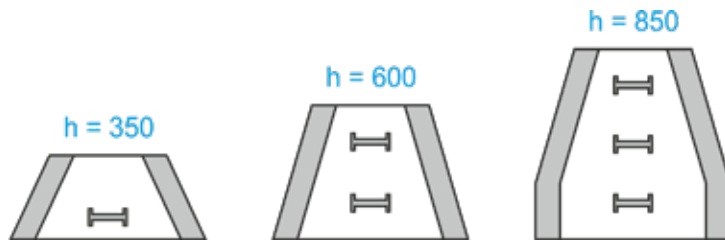
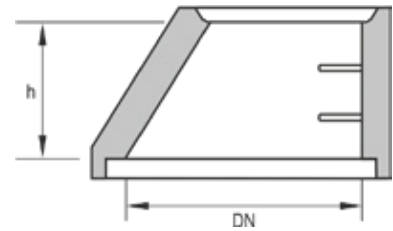

Schachtaufbauteile mit integrierter Dichtung optional mit IDLA Lastübertragungselementen, formerhärter

Schachthals (Konus) DIN EN 1917/ DIN 4034-1 - TYP 2 - SH - M - D
mit integrierter Dichtung DS BS 2000

wahlweise mit Lastübertragungselement TOPSEAL Basic mit Quarzsandseele
oder integrierten Lastübertragungselementen IDLA.

Nennweite DN [mm]	Bauhöhe h [mm]	Wandstärke t [mm]	ca. Gewicht [kg]	Anzahl Steighilfen	FE*
1.000 / 625	bis 600	150	720	2	X
	bis 850	150	1.070	3	X
1.200 / 625	bis 600	150	900	2	X
	bis 850	150	1.270	3	X
1.500 / 625	bis 600	150	1.100	2	X
	bis 850	150	1.500	3	X

Wünschen Sie andere Nennweiten, sprechen Sie uns bitte an.
*FE (formerhärter) = optional möglich

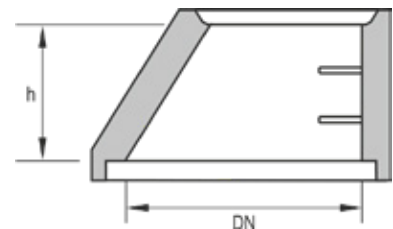

Schachtring DIN EN 1917/ DIN 4034-1 - TYP 2 - SR - M - D
mit integrierter Dichtung DS BS 2000 wahlweise mit
Lastübertragungselement TOPSEAL Basic mit Quarzsandseele

Nennweite DN [mm]	Bauhöhe h [mm]	Wandstärke t [mm]	ca. Gewicht [kg]	Anzahl Steighilfen	FE*
1.000	500	150	640	2	X ₁
	750	150	960	3	X ₁
	1.000	150	1.320	4	X ₁
1.200	250	150	370	1	X
	500	150	740	2	X
	750	150	1.110	3	X
	1.000	150	1.480	4	X
	1.250	150	1.850	5	X
1.500	250	150	470	1	X
	500	150	940	2	X
	750	150	1.410	3	X
	1.000	150	1.880	4	X
	1.250	150	2.350	5	X
2.000	250	180	675	1	X
	500	180	1.350	2	X
	750	180	2.025	3	X
	1.000	180	2.700	4	X

Wünschen Sie andere Nennweiten, sprechen Sie uns bitte an.

*FE (formerhärtet) = optional möglich; X1 = in dieser Ausführung beträgt die Wandstärke t = 195mm

Weiterhin sind alle Schachtaufbauteile, wie Abdeckplatten und Übergangsplatten, mit integrierter Dichtung DS BS2000, in den Nennweiten DN 1.000, DN 1.200, DN 1.500 und DN 2.000 lieferbar. Darüber hinaus sind diese auch mit den integrierten IDLA Lastübertragungselementen verfügbar.

Alle Schachtaufbauteile können mit PREDL®-CORPROTECT aus Polypropylen ausgekleidet werden.

Optional sind formerhärtete Aufbauteile mit REScret® – XA3 lieferbar.

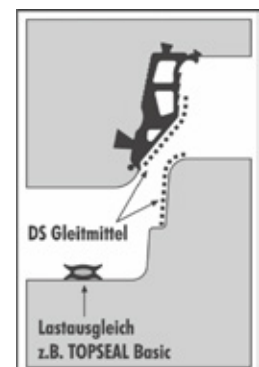
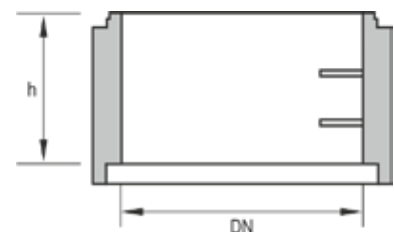
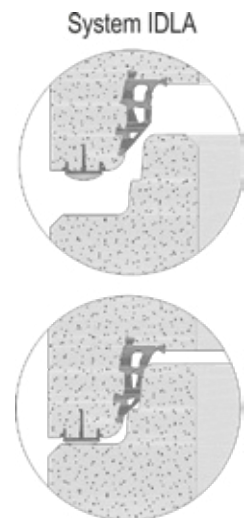

Schachtunterteil DIN EN 1917 / DN 4034-1 - Typ 2 - SU - M

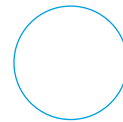
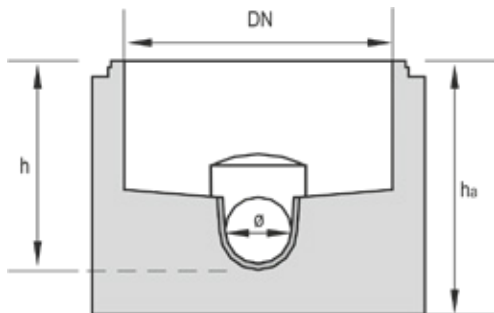

Nennweite DN [mm]	Anschluss ø [mm]	Höhe h [mm]	Höhe außen ha [mm]	ca. Gewicht [kg]
600	bis 300	1200	1350	900
1.000	bis 200	500	780	1.600
	bis 400	800	1.080	2.700
	bis 600	1.000	1.280	3.000
1.200	bis 800	1.200	1.480	4.200
1.500	bis 1.000	1.400	1.730	7.500
2.000	bis 1.200	1.800	2.130	15.000
	bis 1.500	2.000	2.330	15.000

*auf Anfrage (außerhalb der Norm) 2.500 und 3.000

Die Nennweiten der Anschlüsse richten sich nach der einzubauenden Rohrart und Form. Sie stehen hier nur stellvertretend. Bei Projekten bitte anfragen.

Schachtbauteile können folgende Steighilfen besitzen:

- keine
- Steigbügel aus PE-ummanteltem Stahl (DIN 19555 / Typ B)
- Steigbügel aus PE-ummanteltem Edelstahl (DIN 19555 / Typ B)

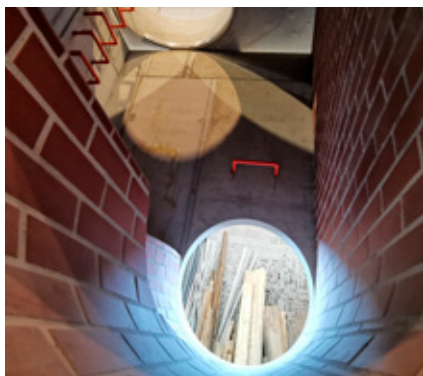

Schachtunterteile mit Rinne und Berme aus Kanalklinker



Schachtunterteil DN 2.000 mit GFK PREDL®

Alle Schachtunterteile werden monolithisch als Rohschacht produziert. Wahlweise können die Gerinne aus Klinkerbeton oder als PREDL® Kunststoffauskleidung ausgeführt werden.

Schachtbauteile – Serienbauteile

Für den aufgehenden Schacht werden für die Nennweiten DN 1.000 / DN 1.200 / DN 1.500 / DN 2.000 Fußauflageringe, Schachtringe, Übergangsplatten, Konen, Abdeckplatten als standardisierte, vorgefertigte Bauteile eingesetzt.

Abdeckplatten AP-M für Fertigteilschächte

Nennweite DN [mm]	Bauhöhe h [mm]
1.000	150 / 200
1.200	200
1.500	200
2.000	220

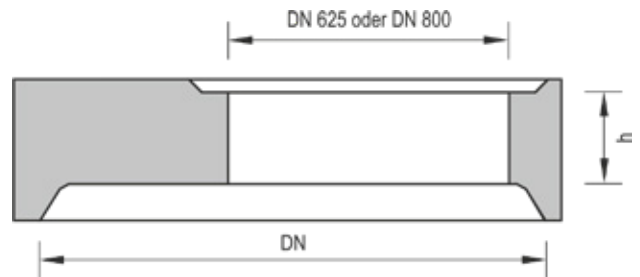

Fußauflageringe FAR-M für örtlich hergestellte Schächte

Nennweite DN [mm]	Bauhöhe h [mm]
1.000	250
1.200	250
1.500	250
2.000	250

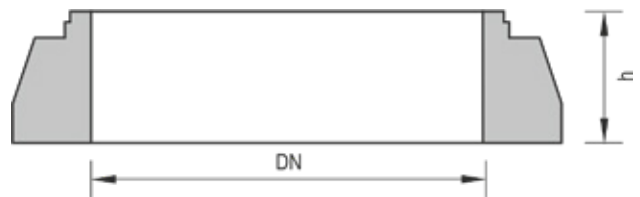

Übergangsplatte UEP - M für Fertigteilschächte

Nennweite DN [mm]	Bauhöhe h [mm]
1.500 auf 1.000	250
1.500 auf 1.200	500
2.000 auf 1.000	500
2.000 auf 1.200	500

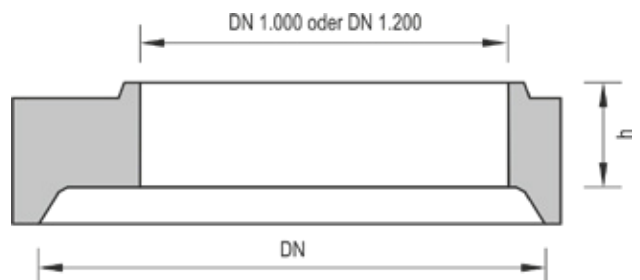

Weiterhin sind alle Schachtaufbauteile, wie Abdeckplatten und Übergangsplatten, mit integrierter Dichtung DS BS2000, in den Nennweiten DN 1.000, DN 1.200, DN 1.500 und DN 2.000 lieferbar. Darüber hinaus sind diese bis zur Nennweite DN 1.500 auch mit den integrierten IDLA Lastübertragungselementen verfügbar.

MONOLite® – Ihr Schacht nach Maß

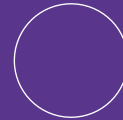

- Optional mit RESIcret®-XA3
- Durchgängig hohe Betonqualität und Oberflächengüte
- Frei wählbare Anschlussgrößen, -höhen und -übergänge
- Aus einem Guss - Fugenfri in der Form erhärtet
- Gewichtersparnis bis 30% durch minimierte Wandstärken



Durch ständige Innovation wollen wir unseren Kunden in Gegenwart und Zukunft stets die besten Lösungen für ihre Probleme bei Planung und Ausführung bieten. Deshalb haben wir zusätzlich zu unserem Sortiment von konventionellen Schachtunterteilen eine Fertigung für monolithische Schächte aufgebaut.

Ihre Vorteile:

- monolithisch: hohe Betonqualität (C40/50, optional auch höher) aus einem Guss, fugenfri und in der Form erhärtet.
- leicht: Optimierte Querschnitte und Wandstärken führen zu geringen Gewichten, denn jede gesparte Tonne zählt.
- dauerhaft: durch die hohe Betongüte (optional auch mit RESIcret® – XA3 und SR-Zement) unseres selbstverdichtenden Betons (SVB) und nahezu porenfreie Sichtbetonoberflächen.
- individuell: Planung in CAD und Fertigung nach individuellen Vorgaben.

Rohranschluss [mm]	Bauhöhe h [mm]	Boden [mm]	Wandstärke t [mm]	ca. Gewicht bei Gerinne = 1/1	ca. Gewicht bei Gerinne = 500
		DN 1000			
150	500	150	150	1,40	
250	600	150	150	1,60	
300	700	150	150	1,70	
400	800	200	150	2,00	
600	1.000	200	150	2,10	2,00
		DN 1200			
150	500	150	170	1,90	
300	700	150	170	2,40	
400	800	200	170	2,90	
600	1.000	200	170	3,10	3,00
800	1.200	250	170	3,30	3,20
		DN 1500			
300	700	150	210	3,90	
400	800	200	210	4,60	
600	1.000	200	210	5,20	5,00
800	1.200	250	210	5,80	5,40
1.000	1.500	300	210	6,40	6,10
		DN 2000			
500	900	200	270	9,00	
600	1.000	200	270	9,70	9,20
800	1.200	250	270	11,20	10,10
1.000	1.500	300	270	12,80	11,50
1.200	1.700	300	270	12,90	11,70

Auf Anfrage bis Rohranschluss DN 1.500 erhältlich.

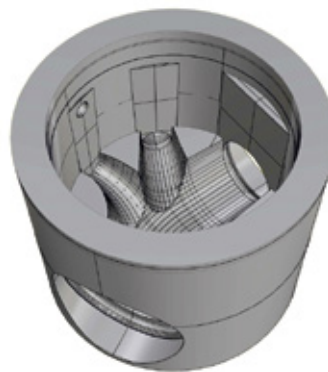
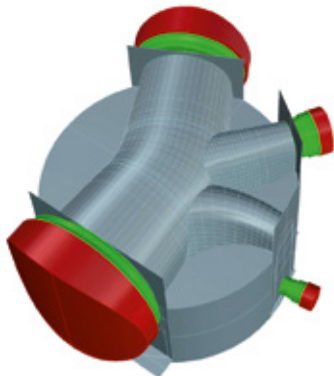

Schachtunterteil DIN EN 1917 / DN V 4034-1 - Typ 2 - SU - M

Durch die Herstellung eines kompletten Schachtes inklusive monolithisch aufbetonierter Abdeckplatte können wir auch sehr niedrige Schachttiefen realisieren. Eine Verschiebe-sicherung zur Aufnahme einer Schachtabdeckung DN 625 oder DN 800 ist vorgesehen. MONOLite® NE – Schächte sind bis DN 1500 lieferbar.



Produktions- planung

Formblatt

1

2



Besteller Firma: _____
 Projekt: _____
 zur Verfügung Firma: _____

Verwaltung: Kassel
 Tel.: 05683 508-525, Fax -165
 Infos unter: www.kimm-baustoffe.de
 mail: tiefbau.hessen@kimm-baustoffe.de

Kundennummer: 586
 Baustelle: 17
 Blatt-Nr.: 1 b
 FBS-Bauwerke DN 1045
 Schacht-Nr.: Drossel BW
 Artikel-Nr. BW: 50040

Prinzipskizze

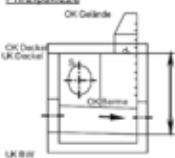

Höhengabellen:

OK Gelände	138,13 m
OK Deckel	137,87 m
UK Deckel	137,57 m
OK Berme	135,90 m
So Auslauf	135,59 m
S1 Zulauf 1	135,65 m
S2 Zulauf 2	136,05 m
S3 Zulauf 3	135,65 m
OK Roh-Fußboden	135,34 m
UK Bauwerk (BW)	135,05 m

weitere Zulaufe möglich S3 ...

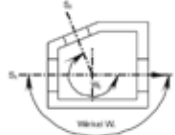

SO Auslauf	DN	509
Rohrart		Stzg. H
S1 Zulauf 1	DN	509
Rohrart		Loch
Winkel W1	[gon]	209
S2 Zulauf 2	DN	309
Rohrart		Loch
Winkel W2	[gon]	209
S3 Zulauf 3	DN	1809
Rohrart		GRS
Winkel W3	[gon]	209

Bauwerk ohne Gerinne



Steinzeug HS		-
Klinker		-
Höhe Zulauf 1 +	[cm]	5,7
Höhe Zulauf 2 +	[cm]	46
Höhe Zulauf 3 +	[cm]	6,3
Berme		-
Beton-Estrich	Roh-BW	-
Klinker		-
Höhe		-
Neigung	1:20	-

Sonstiges:

Steigbügel	rot	x	
	2 x 6	Stück	12
Steigkästen		Stück	0

Muffenneigung (Gefälle)

SO Auslauf	[‰]	--
S1 Zulauf 1	[‰]	--
S2 Zulauf 2	[‰]	--
S3 Zulauf 3	[‰]	--

ca. Gewicht BW [t] 34,39 t
Deckelgewicht ca. 10,20 t
Sohle Auslauf - UK Bauwerk 0,545 m

Höhen- und technische Angaben erstellt nach Zeichnung

Verladehinweise - DIS20
 Tieflader: K 121 mit hgs + 3,46 m
 äußere Maximalabmessungen:
 Länge: 5,42 m
 Breite: 3,20 m
 Höhe: 2,52 m

Einstieg 625 auf 600 2 Stück
rote Halteisen (Bügel) 7 Stück

Ankergröße:
 15,0 t KK für Bauwerk = 4 Stück
 5,0 t KK für Deckel = 3 Stück

BW ohne Gerinne 34,39 t
Sohle Auslauf - UK Bauwerk 0,545 m

Termin: _____
 Kopie Dispo: 03.03.03
 Unterschrift - Auftraggeber: _____

3

4

5

1. Zwischen Bauträger, Unternehmer und Bauindustrie erfolgt eine intensive Abstimmung in der Planungsphase zu den Anforderungen und den Leistungen, die durch das Bauwerk erbracht werden sollen.
2. Durch einen eigenen Formenbau können wir bei der Umsetzung der Aufgaben auch, über die in den DIN Normen geforderten Parameter hinaus, projektbezogene Besonderheiten oder technisch anspruchsvolle Individuallösungen realisieren und zeitnah umsetzen.
3. Eine ständige Kontrolle und Abstimmung zwischen der Bauausführung am Objekt und der Produktionsplanung im Hause gewährleistet zum Einen die technische Realisierbarkeit der Maßnahme und zum Anderen eine effektive Abstimmung bei notwendigen Änderungen. Dies ist bis zum Fertigungszeitpunkt möglich.
4. Eine offene und mit dem Kunden abgestimmte Dokumentenhistorie zum Produkt gewährleistet höchstmögliche Planungs- und Produktsicherheit.
5. Die Lage der Kugelkopfanke wird bezogen auf den Schwerpunkt des Bauwerks errechnet. Kettenkürzungen auf der Baustelle entfallen und die Beschädigungsgefahr durch wiederholtes Aufnehmen des Bauwerkes fällt.



Standorte in Hessen

Werk Wabern-Udenborn / Verwaltung

Waberner Straße 39
34590 Wabern-Udenborn
Telefon: 05683 508-0
info@kimm-baustoffe.de

Betrieb Kassel

Gartenstraße 65
34125 Kassel
Telefon: 0561 87080075
info@kimm-baustoffe.de

Standorte in Thüringen

Werke Erfurt-Kühnhausen

Riedfeld 1 & 6
99189 Elxleben
Telefon: 036201 63-0
info@kimm-baustoffe.de

Werk Bad Berka-Tannroda

Rittersdorfer Weg 2
99438 Bad Berka-Tannroda
Telefon: 036450 42237
info@kimm-baustoffe.de

